

NIEUWE  
**RENAULT AUSTRAL**  
**E-TECH FULL HYBRID**  
200 pk/147 kW



ook beschikbaar  
als mild hybrid advanced 48V



# een nieuwe hybride visie op de SUV

De nieuwe Renault Austral E-Tech full hybrid is een gamechanger: tot wel 80% van de tijd elektrisch rijden in de stad<sup>(1)</sup>, esprit Alpine werelddebuut, 4Control advanced vierwielbesturing,<sup>(2)</sup> 774 cm<sup>2</sup> openR schermen<sup>(2)</sup>, 210 cm<sup>2</sup> head-up display<sup>(2)</sup> en Google built-in<sup>(2)</sup>.



Een innovatieve en meeslepende  
ervaring wacht op je in de nieuwe  
Renault Austral E-Tech full hybrid.

200 pk/147 kW  
E-Tech full hybrid  
aandrijflijn<sup>(2)</sup>

32 geavanceerde  
assistentie-  
systemen<sup>(2)</sup>

984 cm<sup>2</sup> aan  
openR schermen  
en head-up  
display<sup>(2)</sup>

4Control  
advanced  
technologie<sup>(2)</sup>

575 liter<sup>(2)(3)</sup>  
bagageruimte

esprit Alpine  
werelddebuut

(1) afhankelijk van batterijlading en rijstijl / Renault internal source / 2022.

(2) afhankelijk van de gekozen versie of motor.

(3) gebaseerd op het VDA protocol.

# **interactief menu**

**01. design**

**02. rijplezier**

**03. tijdens het rijden**

**04. multimedia**

**05. interieur**

**06. geavanceerde assistentie-  
systemen**

**07. personalisatie**

## atletisch design

**Brede schouders en een gespierde motorkap voor een intens proportioneel design. Het glanzend zwarte dak\* benadrukt de elegantie van zijn silhouet en de glanzend zwarte wielkastranden maken hem uniek.**



**Voortgekomen uit de historische samenwerking tussen de designteams van Renault en Alpine, benadrukt de esprit Alpine versie zijn dynamische karakter: 20" Daytona zwarte diamantgeslepen velgen, exclusieve gris schiste satin kleur, voorbumper met F1 blade, zwart dak, zwarte dakrails en opvallende badges.**



20" Daytona zwarte diamantgeslepen velgen



esprit Alpine badge

**Ook in het passagierscompartiment voert Alpine de boventoon: de Alcantara®/stoffen bekleding is verfraaid met blauwe premium stiksels, de hoofdsteunen zijn voorzien van exclusief geborduurde motieven en de aluminium pedalenconsole geeft energie aan de cockpit. Het met leer/Alcantara® beklede stuurwiel heeft speciale stiksels.**

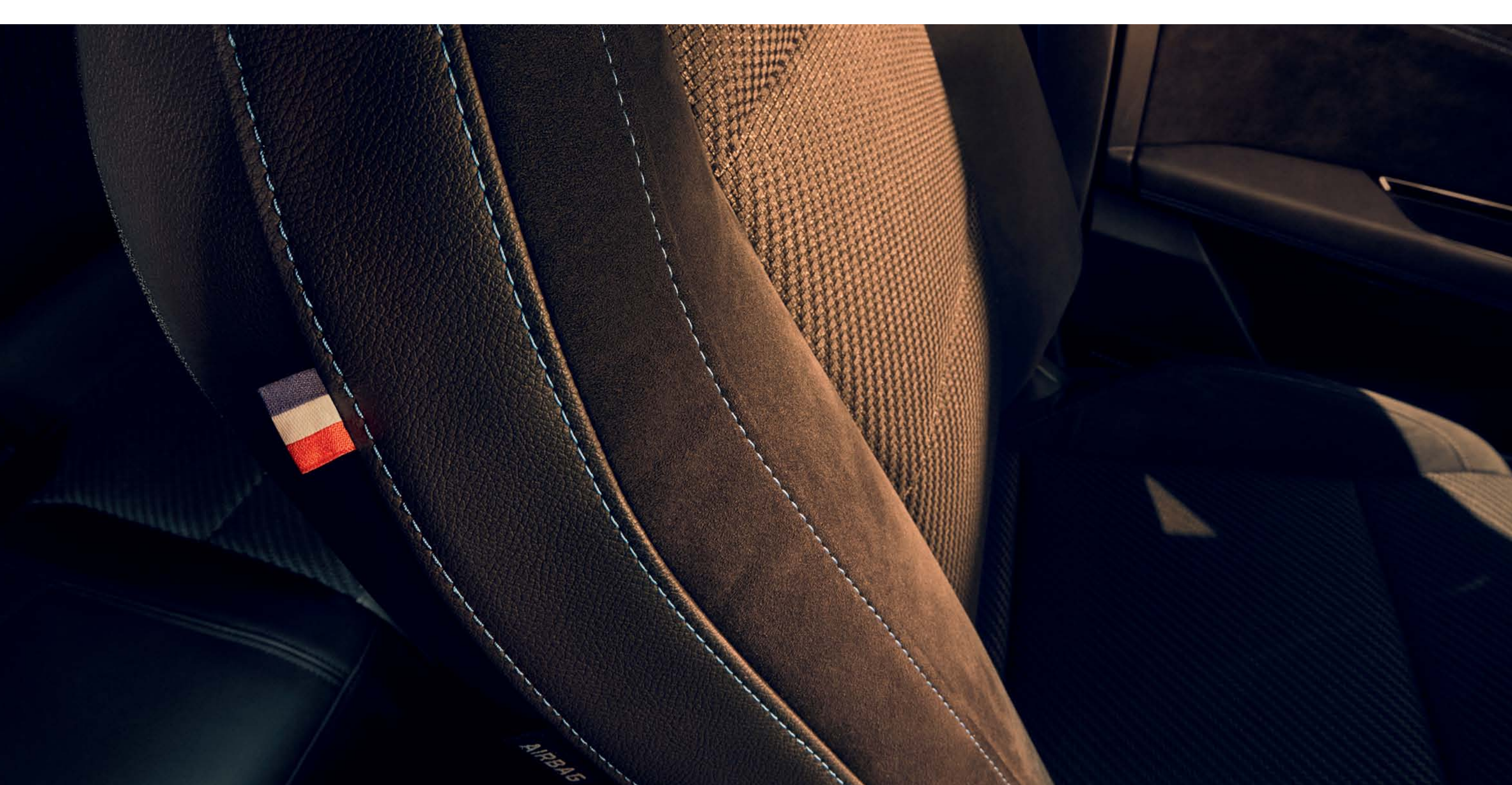

\* two-tone kleurstelling optioneel leverbaar.

[samenstellen →](#)

## 02. rijplezier

# hybride in optima forma

E-Tech  
**full hybrid**

tot wel  
**80%**  
van de tijd elektrisch  
rijden in de stad<sup>(1)</sup>

tot  
**130 km/h**  
in elektrische modus<sup>(1)</sup>

E-Tech  
**147kW/200 pk**

**4,6 l/100 km**  
gecombineerd verbruik<sup>(2)</sup>

**104 g/km**  
CO<sub>2</sub> emissie<sup>(2)</sup>



**Ontdek het 100% hybride gamma en zijn twee motoren: E-Tech full hybrid en mild hybrid advanced 48V, die allebei toonaangevend zijn op het gebied van verbruik, performance en uitstoot.**

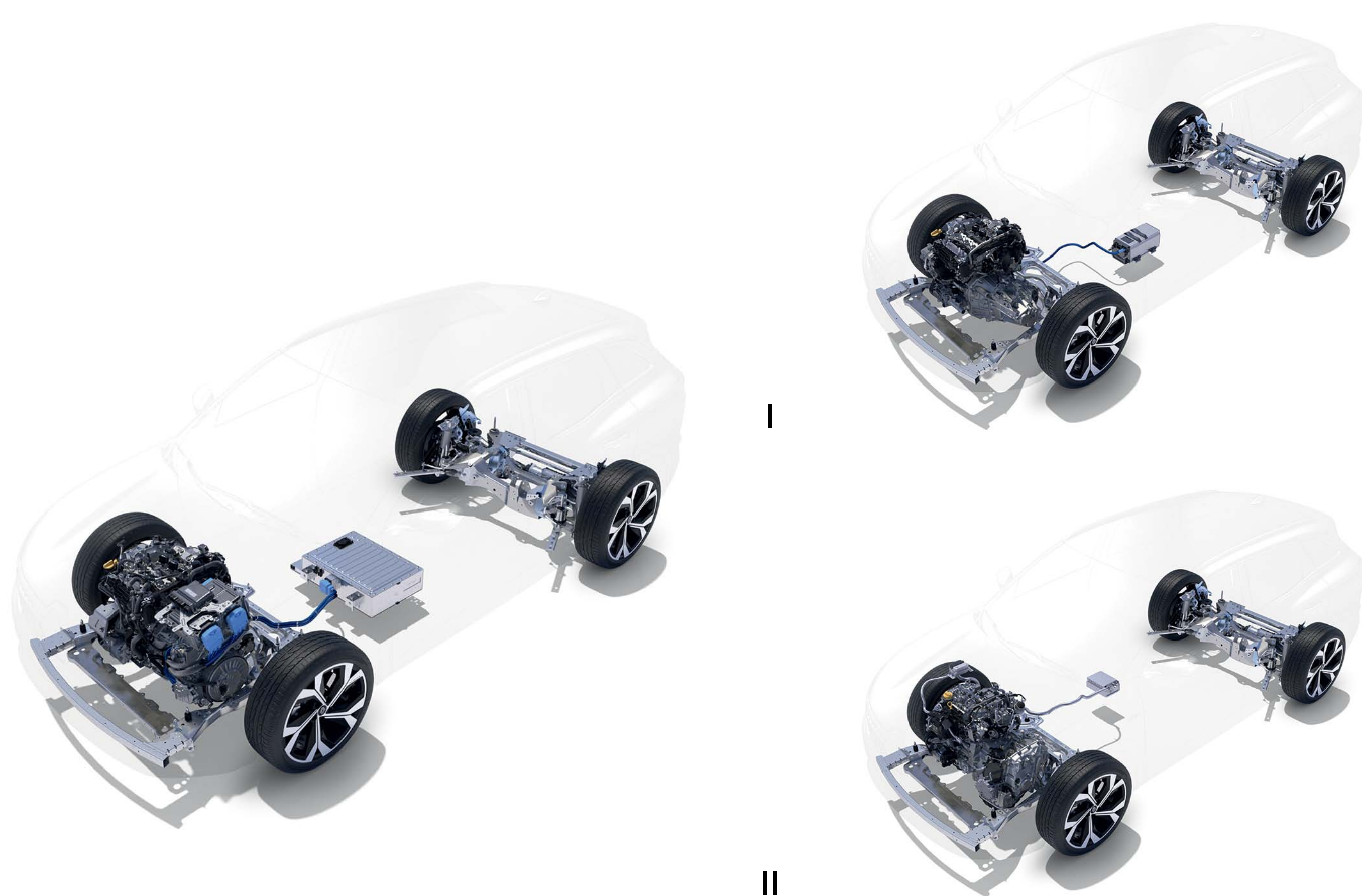

**brandstofbesparing tot 40%<sup>(3)</sup> met de E-Tech full hybrid 200**

Rijd in de stad tot wel 80% van je ritten in elektrische modus<sup>(1)</sup>. De batterij laadt op tijdens uitrollen en afremmen: kabel en laadpaal zijn niet nodig.

**mild hybrid advanced (I.) en mild hybrid (niet in NL) (II.)**

Elektrische hybridisatie begeleidt de motor in de acceleratiefase om de performance te verbeteren en het brandstofverbruik te verminderen.

	<b>E-Tech full hybrid 200</b>	<b>mild hybrid advanced 130</b>	<b>mild hybrid (niet in NL) 140 &amp; 160</b>
<b>technologie</b>	1400V batterij + 2 elektromotoren + 1 verbrandingsmotor	148 V batterij + 1 verbrandingsmotor	112V batterij + 1 verbrandingsmotor
<b>brandstofbesparing<sup>(2)(3)</sup></b>	tot 40%	tot 20%	tot 8%
<b>gecombineerd verbruik<sup>(3)</sup></b>	vanaf 4,6 l/100 km	vanaf 5,2 l/100 km	vanaf 6,1 l/100 km
<b>CO<sub>2</sub> uitstoot<sup>(3)</sup></b>	vanaf 104 g/km	vanaf 118 g/km	vanaf 138 g/km
<b>energieterugwinning door uitrollen en remmen</b>	ja	ja	ja
<b>smart energy management</b>	ja	nee	nee
<b>elektrische ondersteuning voor de verbrandingsmotor</b>	ja	ja	ja
<b>elektrisch rijden in de stad<sup>(3)</sup></b>	tot 80% van de tijd	nee	nee

(1) afhankelijk van batterijlading en rijstijl / Renault internal source / 2022.

(2) afhankelijk van de versie. / gebaseerd op het WLTP protocol / juli 2022.

(3) een E-Tech full hybrid motorisering vergeleken met een mild hybrid automaat.

Conform WLTP City protocol / september 2022.

Manuele versnellingsbak.

**samenstellen →**

# 4Control advanced\*

Het nieuwe 4Control advanced\* systeem met vierwielbesturing maakt het rijden veiliger en nog leuker.



De draaicirkel van 10,1 m is vergelijkbaar met die van een stadsauto.

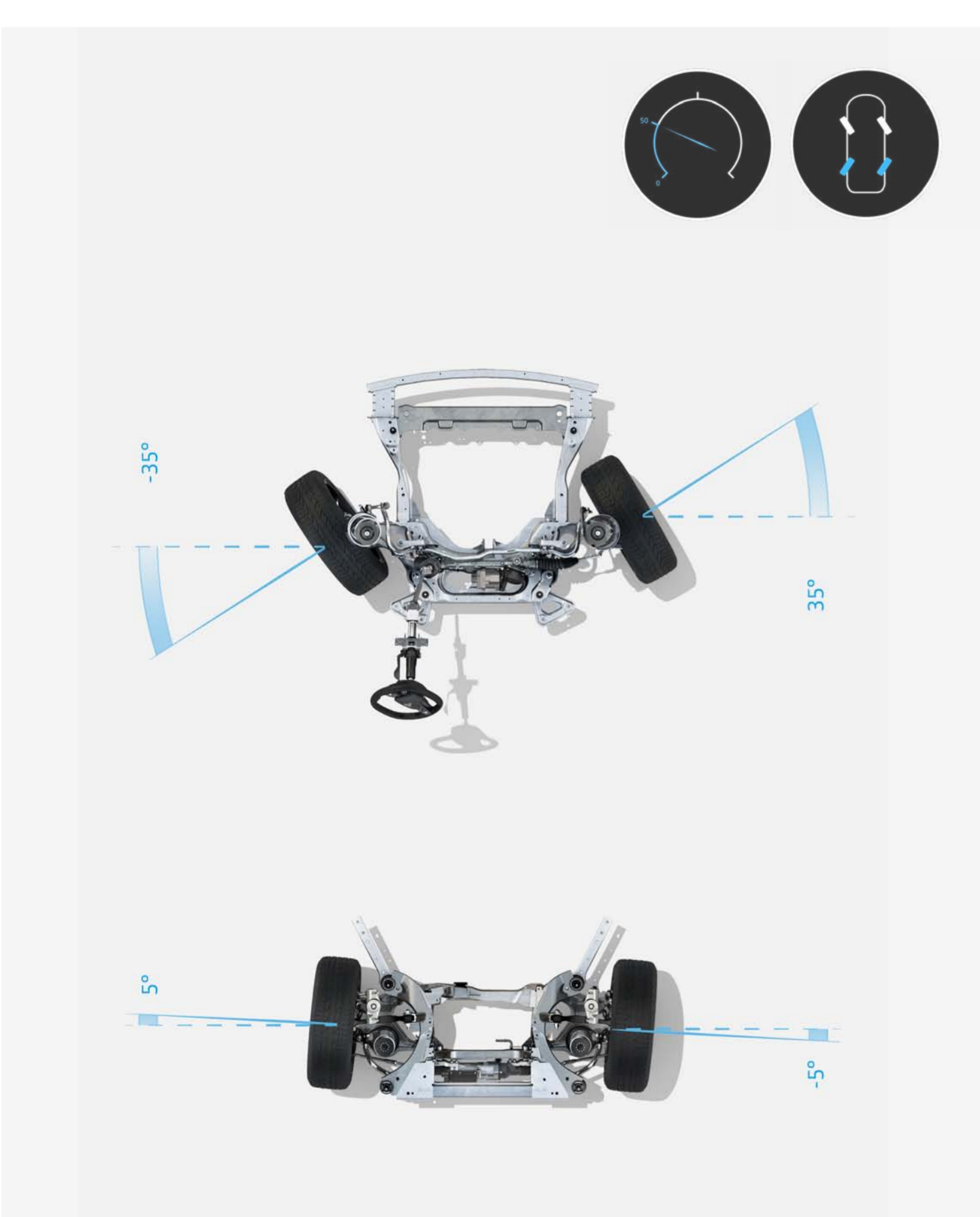

tot een snelheid van 50 km/h sturen de achterwielen in tegengestelde richting om zo de draaicirkel te verkleinen.

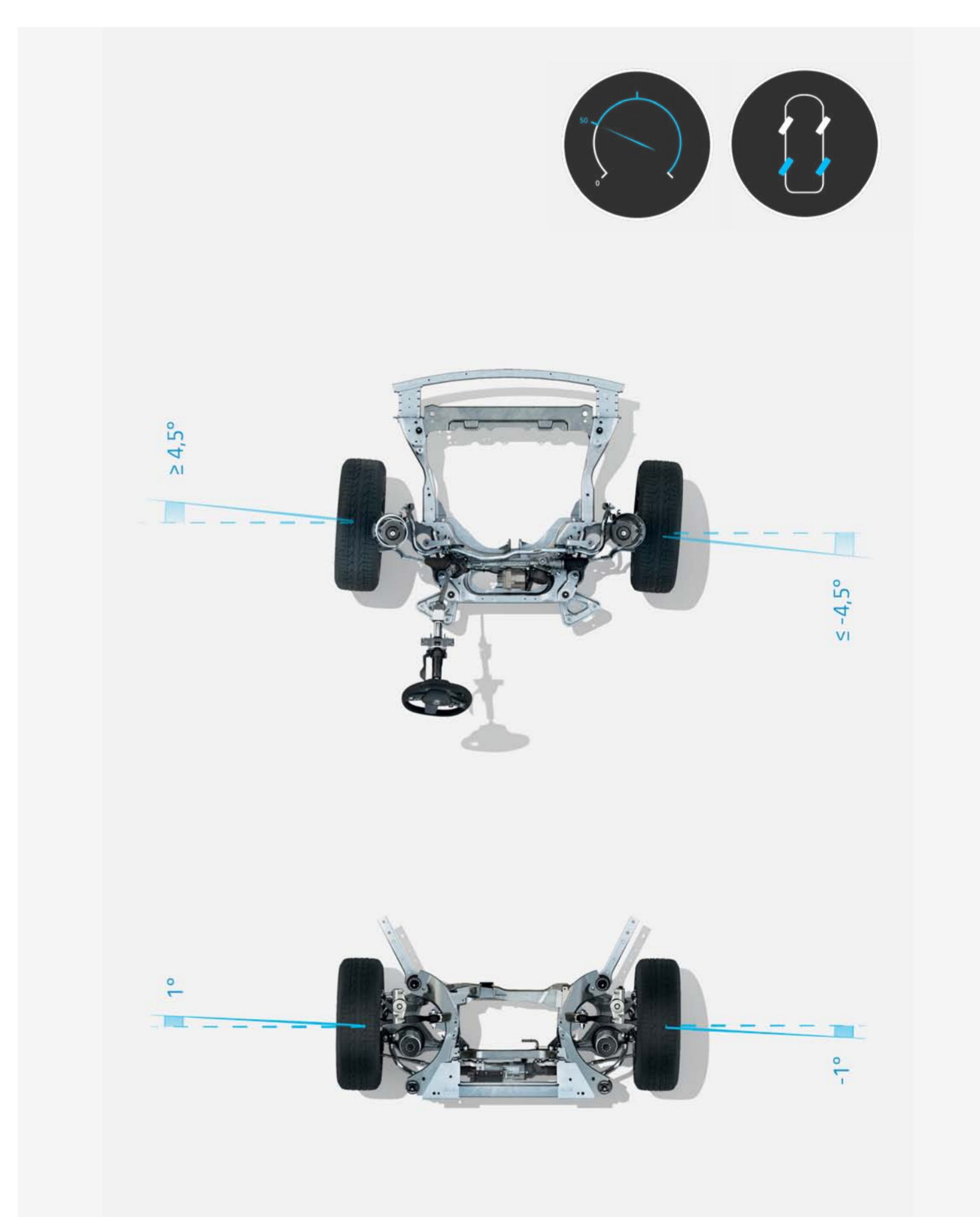

vanaf 50 km/h sturen de achterwielen mee met de voorwielen om de wendbaarheid en de veiligheid te verhogen.

\*afhankelijk van de versie optioneel leverbaar.

[samenstellen →](#)

## technologieën onderweg

Om de rijervaring te vergemakkelijken, zijn de bedieningselementen op de bestuurder gericht en bevindt de belangrijkste informatie zich direct voor de bestuurder.



Haal jouw ogen niet meer van de weg af: het nieuwe head-up display\* van 210 cm<sup>2</sup> projecteert essentiële informatie op de voorruit.

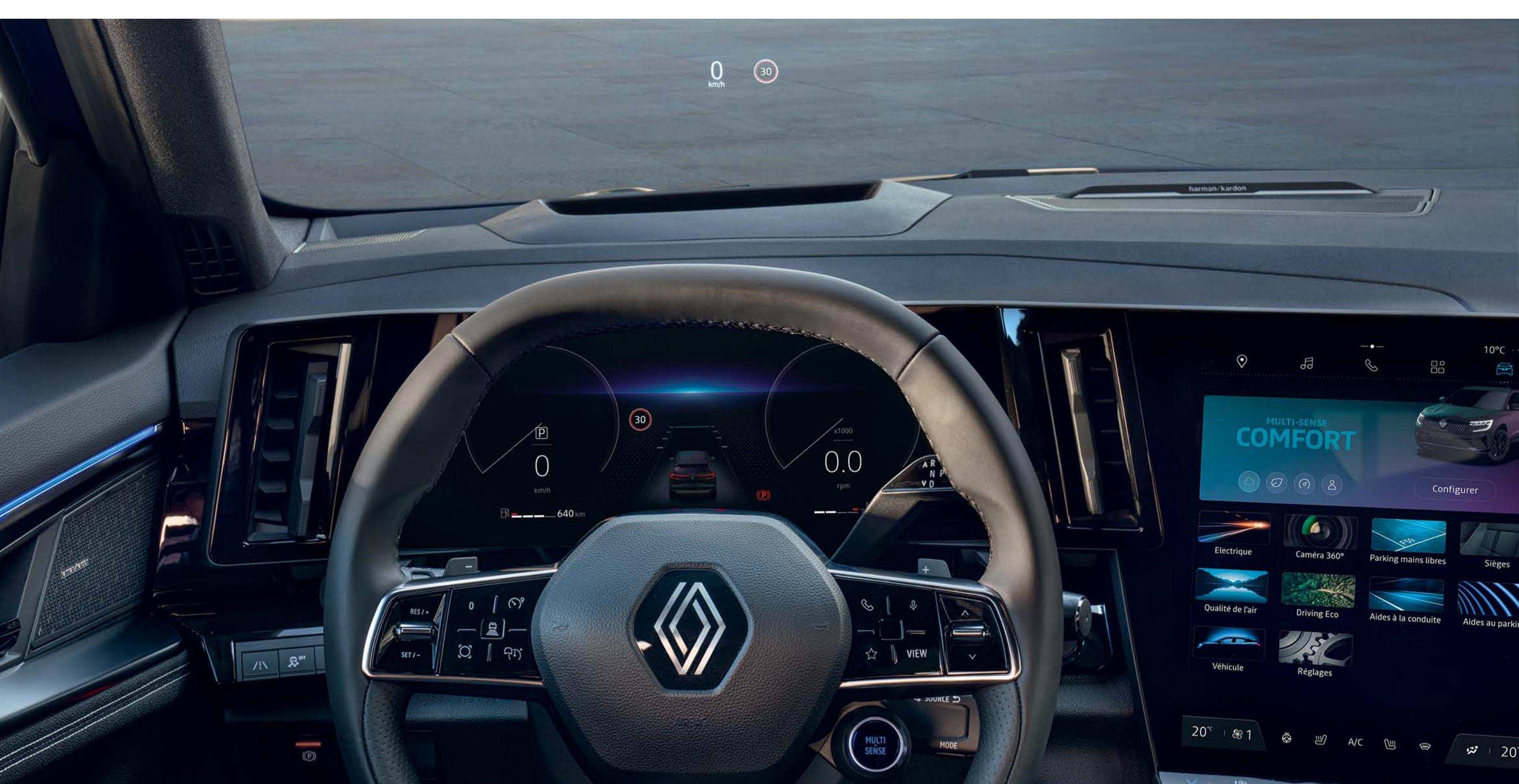

raadpleeg je snelheid, assistentiesystemen en navigatie-aanwijzingen op het head-up display.

Reactie en geluid van de motor, stuurbekrachtiging, sfeerverlichting en configuratie van het bestuurdersscherm. Met multi-sense kun je jouw voertuig aanpassen met maximaal drie beschikbare rijmodi voor een unieke rijervaring.



sportmodus:  
maximaal rijplezier



ecomodus:  
geoptimaliseerd brandstofverbruik

\* afhankelijk van de versie leverbaar als optie.

# Harman Kardon\* high-fidelity sound

Geniet van een meeslepende geluidservaring met het nieuwe en exclusieve Harman Kardon\*-systeem dat 485W vermogen levert via 12 luidsprekers die overal in het interieur zijn geplaatst.

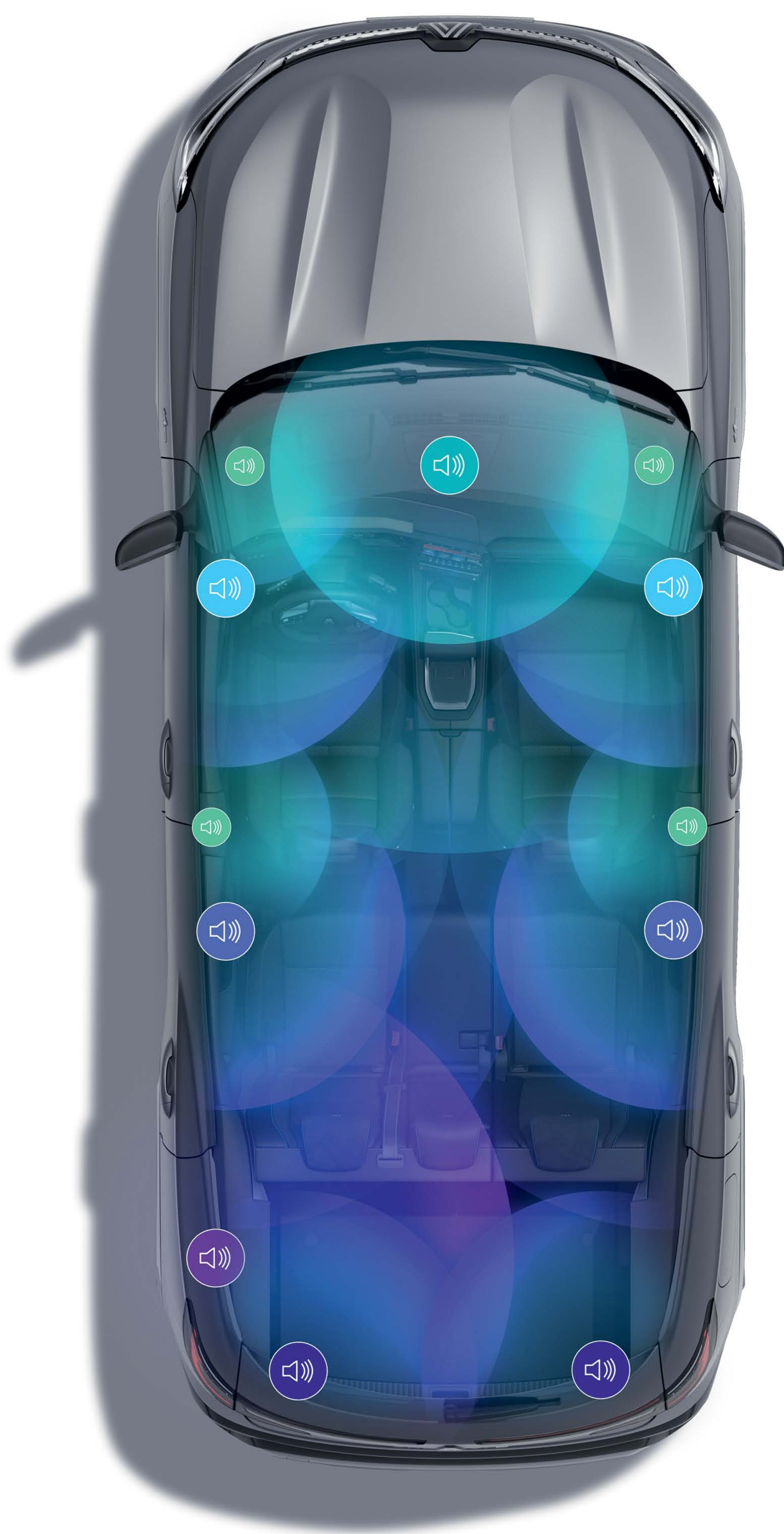

2 tweeters aan weerszijden van het dashboard, 2 woofers in de voorportieren en 2 in de achterportieren, 2 surroundspeakers achterin, één centrale speaker voorin het dashboard, 2 tweeters in de B-stijl en één subwoofer achterin.

\*afhankelijk van de versie leverbaar als optie.

[samenstellen →](#)



# openR link multimedia-systeem met Google built-in

Het openR link en zijn displays van 774 cm<sup>2</sup>(1) bevatten het beste van My Renault en Google<sup>(1)(2)</sup>.



Amazon Music, EasyPark, Radioplayer, etc. Tot 35 apps met exclusieve content zijn beschikbaar in Google Play<sup>(3)</sup>.



## amazon music

Neem de controle over je muziek- en entertainmentervaring aan boord met **Amazon Music**, inbegrepen in je Amazon Prime-abonnement.

## Sybel

**Sybel** is een platform om je favoriete podcasts te vinden en exclusieve originele creaties, audioboeken en nieuwe documentaires te ontdekken.

## EASYPARK

Parking. Made easy.

Plan en boek met **EasyPark** miljoenen parkeerplaatsen in heel Europa. Voer het adres van uw bestemming in of navigeer met behulp van de kaart.

## R

Toegang tot al je favoriete radiostations live met **Radioplayer**.

## L'ÉQUIPE

Ontvang al het laatste sportnieuws in uw auto met de **L'Équipe** Renault-app.

## V

De **Vivaldi-browser** is een efficiënte en privacyvriendelijke webbrower.

**"Hey Google" - een bestemming spreek je eenvoudig in, net als een nieuwe temperatuur of een andere rijmodus. Je personal assistant rijdt altijd mee.**



**Afgesloten weg, nieuwe eenrichtingsstraat, tijdelijke omleiding... Het navigatiesysteem Google Maps<sup>(2)</sup> zorgt voor nauwkeurig rijden, zelfs bij netwerkuitval.**



(1) afhankelijk van de versie en het land.

(2) My Renault, Google Maps en Google Assistant connected services worden gratis aangeboden gedurende vijf jaar na aanschaf van het voertuig.

(3) maak gebruik van de services dankzij de gratis databundel van 3GB (zes maanden geldig).

**samenstellen →**

## comfortabele en modulaire indeling

Met de meeste knieruimte in zijn categorie is het comfort achterin genereus. De bank verschuift over 16 cm<sup>(1)</sup> en vergroot de bagageruimte.



De bagageruimte meet 575 l<sup>(2)</sup> of 1.525 l<sup>(2)</sup> bij neergeklapte achterbank.

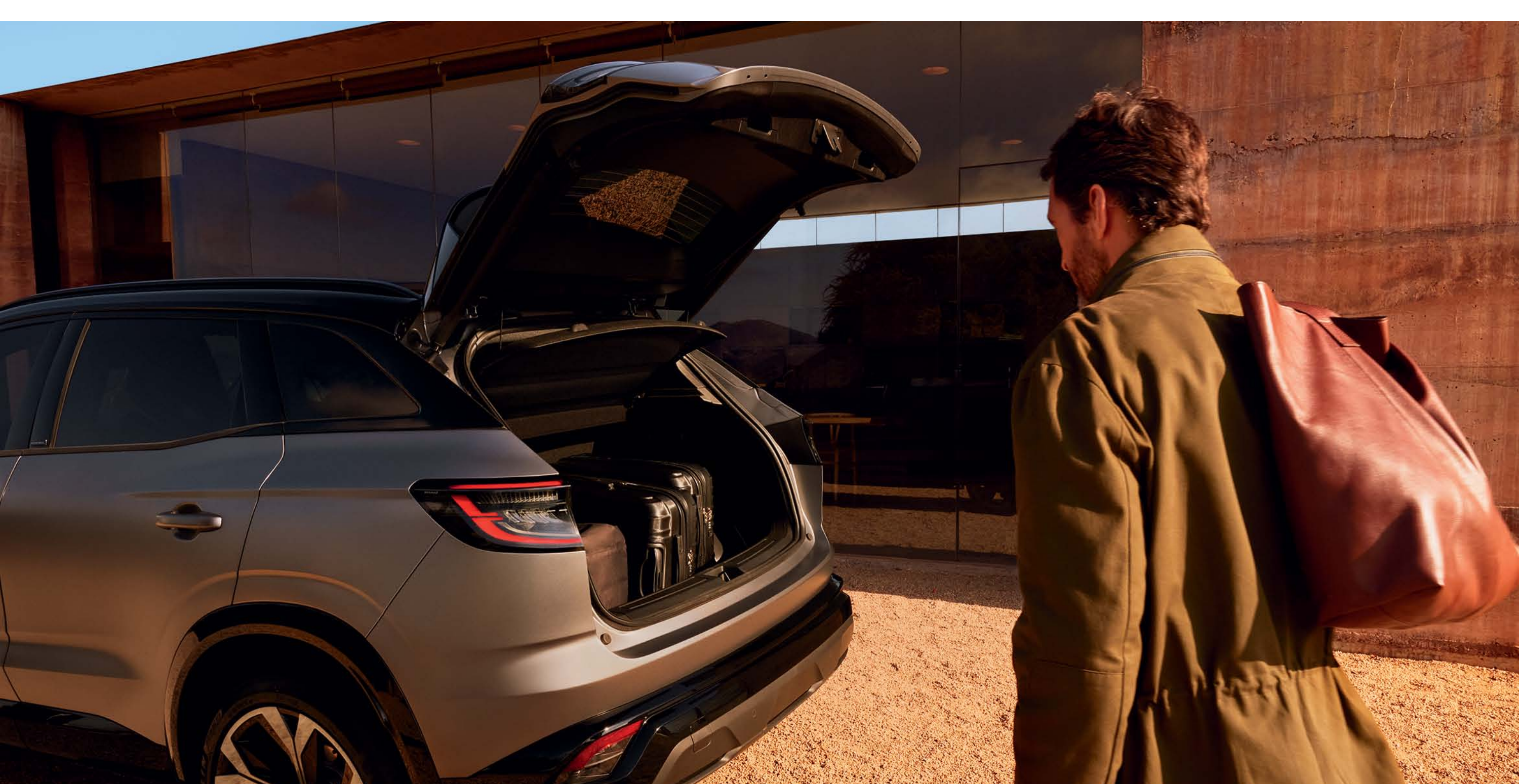

open en sluit de bagageruimte elektrisch.

Een ergonomische en verschuifbare handsteun laat je het grote 12" openR scherm comfortabel bedienen.



de verschuifbare handsteun en de draadloze telefoonlader

(1) afhankelijk van de versie standaard of optioneel beschikbaar.

(2) gebaseerd op het VDA protocol.

[samenstellen →](#)

## 06. geavanceerde assistentiesystemen

# 32 geavanceerde assistentiesystemen

Er zijn 32 moderne assistentiesystemen leverbaar op de nieuwe Renault Austral E-Tech full hybrid.

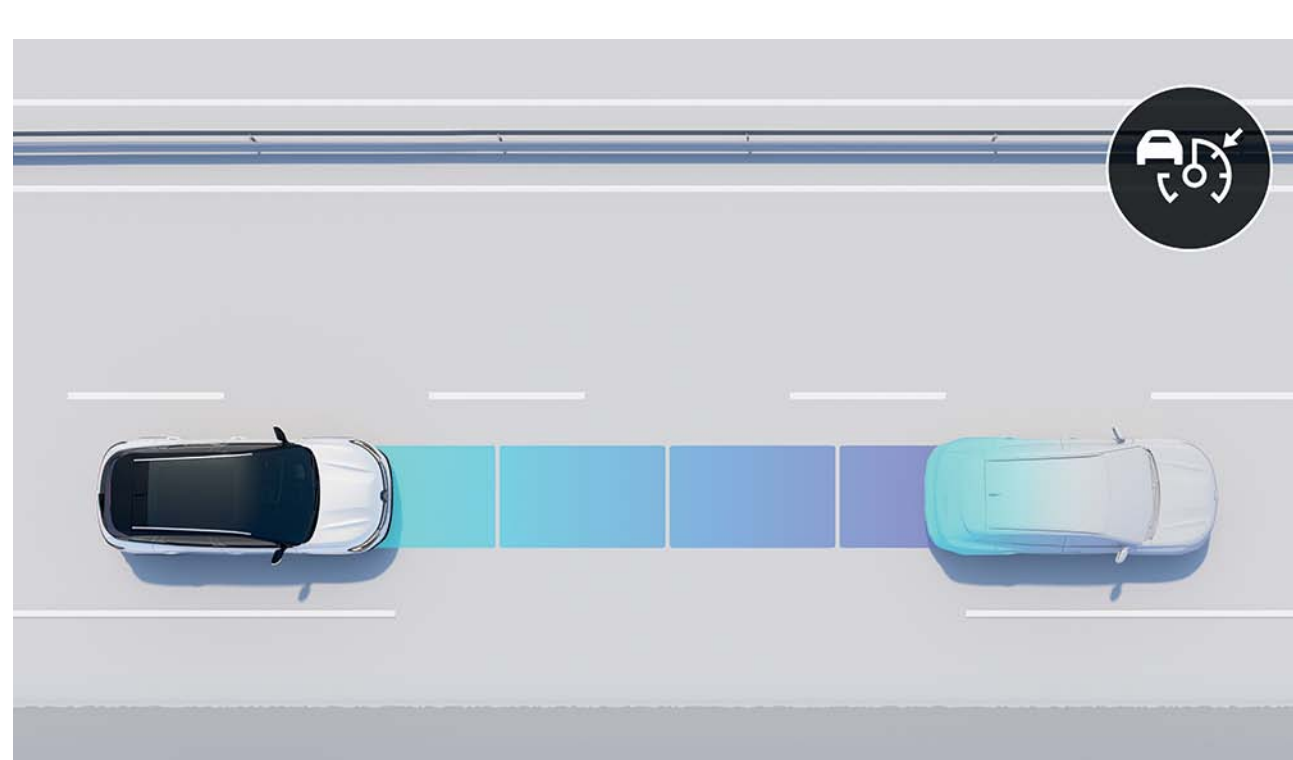

### contextual adaptive cruise control<sup>(1)</sup>

Dit systeem waarborgt een veilige afstand tot de voorligger. De auto verhoogt of verlaagt autonoom de snelheid om de ingestelde veilige volgafstand aan te houden, waarbij de auto proactief rekening houdt met wegomstandigheden.



### matrix LED adaptive driving beam

Om het zicht te maximaliseren rijdt de auto altijd met grootlicht aan en past de lichtbundel zich aan de omstandigheden aan, om verblinding van medeweggebruikers te voorkomen.



### rear active emergency braking system

Detecteert objecten of personen achter de auto bij het achteruitrijden en stopt het voertuig bij gevaar.

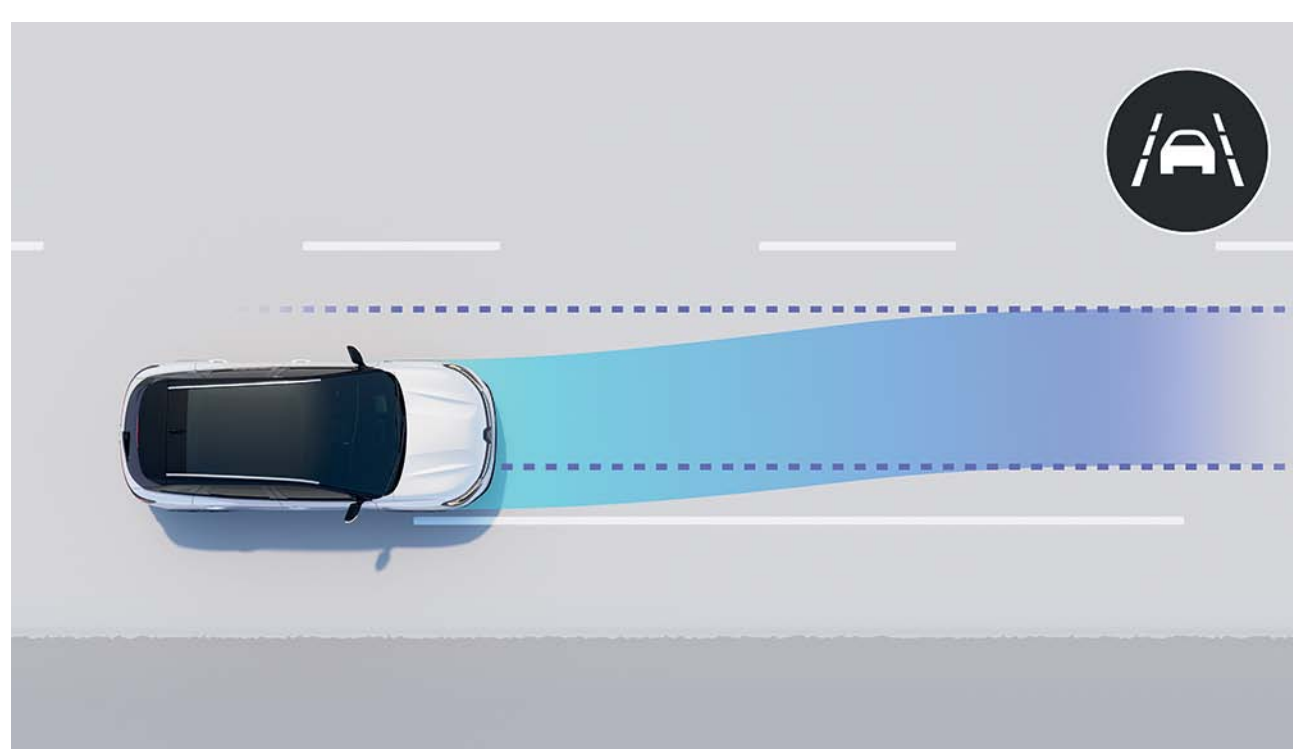

### lane keeping assist

Waarschuwt of corrigeert indien je zonder gebruik van de richtingaanwijzer een lijn overschrijdt.



### 3D around view camera

Vier camera's, die de omgeving van het voertuig in kaart brengen, laten je parkeren als een pro.

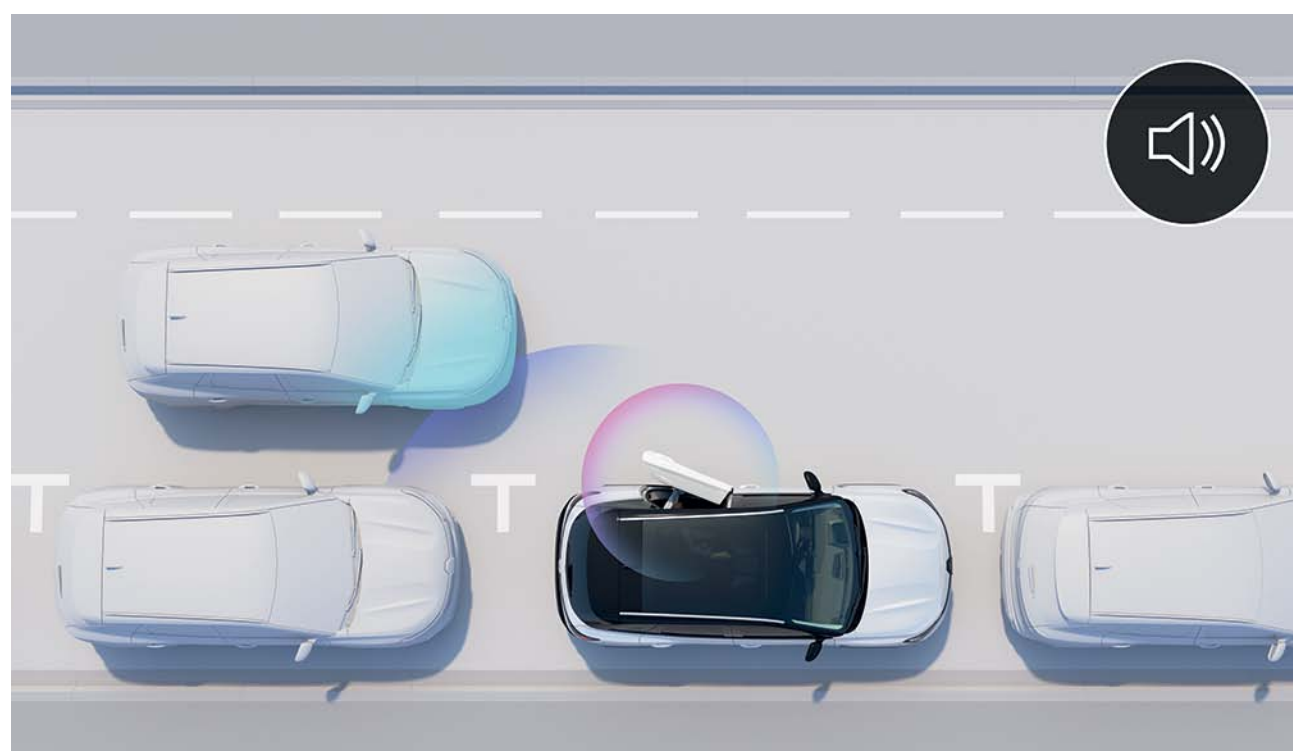

### occupant safety exit

Wanneer je een deur opent, waarschuwt dit systeem je als er een object nadert.

### driving

- active driver assist
- hill start assist
- 9.3" head-up display (210 cm<sup>2</sup>)
- safe distance warning
- predictive eco-driver assistant<sup>(1)(2)</sup>
- predictive hybrid driving<sup>(1)(2)</sup>
- snelheidsbegrenzer
- cruise control
- adaptive cruise control
- contextual adaptive cruise control<sup>(1)</sup>

### parkeren

- parkeersensoren achter
- parkeersensoren vóór
- flank guard protection
- 3D around view camera
- achteruitrijcamera
- easy park assist<sup>(3)</sup>

### safety

- lane change warning
- lane departure warning
- lane keeping assist
- blind spot warning
- active emergency braking system (urban, voetganger, fietser)
- rear active emergency braking system
- rear cross traffic alert
- lane departure prevention
- traffic sign recognition
- over speed prevention<sup>(1)</sup>
- occupant safety exit
- vermoeidheidsdetectiesysteem

### verlichting

- matrix LED adaptive driving beam
- koplampen
- grootlichtassistent
- adaptive vision LED koplampen met geïntegreerde mistlampfunctie
- bochtverlichting

(1) inclusief gedurende vijf jaar

(2) binnenkort leverbaar

(3) binnenkort leverbaar op de E-Tech full hybrid 200

[samenstellen →](#)

## 07. personalisatie

# kleuren



**blanc glacier<sup>(1)</sup>**



**rouge flamme<sup>(3)</sup>**



**blanc nacré<sup>(3)</sup>**



**noir étoilé<sup>(2)</sup>**



**bleu iron<sup>(3)</sup>**



**gris schiste<sup>(2)</sup>**



**gris schiste satin<sup>(4)</sup>**

(1) standaardlak met vernislaag.  
(2) metaallak met vernislaag.  
(3) speciale metaallak met vernislaag.  
(4) speciale matte metaallak met vernislaag.  
Getoonde kleuren kunnen afwijken van de werkelijkheid.

**samenstellen →**

## 07. personalisatie

# interieurstijlen



### **equilibre**

- lichtmetalen wielen 17" 'Maha'
- Arkamys® auditorium geluidssysteem met 3D geluid
- 9" openR link: connected multimediasysteem zonder navigatie



### **techno (equilibre +)**

- achteruitrijcamera
- lichtmetalen wielen 19" 'Komah'
- automatisch dimmende binnenspiegel



### **techno esprit Alpine (techno +)**

- lichtmetalen wielen 20" 'Daytona'
- LED achterlichten met Moiré effect
- bekleding alcantara®/stof 'Saint-Martin-de-Belleville' met blauwe stiksels



### **iconic (techno +)**

- lichtmetalen wielen 20" 'Effie'
- 3D around view camera
- adaptive cruise control
- blind spot warning



### **iconic esprit Alpine (iconic +)**

- lichtmetalen wielen 20" 'Daytona'
- comfort hoofdsteunen met elektrische stoelverstelling voorin
- active driver assist

Google, Google Assistant, Google Play en Google Maps zijn merken van Google LLC.



**download de prijslijst in PDF**

## 07. personalisatie

# bekleding



bekleding stof 'Sonic'<sup>(1)</sup>



bekleding kunstleder  
tep/stof 'Aneto'<sup>(2)</sup>



gemêleerde tep/stoffen  
bekleding 'Port de  
Cannes'<sup>(3)</sup>



bekleding  
alcantara/stof  
'Saint-Martin-  
de-Belleville' met  
blauwe stiksels<sup>(4)</sup>

(1) bekleding standaard op de equilibre.

(2) bekleding standaard op de techno.

(3) bekleding standaard op de iconic.

(4) bekleding standaard op de esprit Alpine.

# wielen



lichtmetalen wielen 17"  
'Maha'<sup>(1)</sup>



lichtmetalen wielen 19"  
'Komah'<sup>(2)</sup>



lichtmetalen  
wielen 20" 'Effie'<sup>(3)</sup>



lichtmetalen wielen 20"  
'Daytona'<sup>(4)</sup>

(1) wiel standaard geleverd op de equilibre.

(2) wiel standaard geleverd op de techno.

(3) wiel standaard geleverd op de iconic.

(4) wiel standaard geleverd op de esprit Alpine.

**samenstellen →**

# accessoires



### personalisatiepacks

Personaliseer de exterieurafwerking van jouw auto met vier kleuropakketten: carboneffect, goud, lichtgrijs of gris schiste satin.



### Renault nouvelR dakkoffer

Ga je met familie of vrienden? Extra bagage kan worden opgeborgen in een nieuwe, veilige en afsluitbare Renault nouvelR dakkoffer met een inhoud van 380 liter, 480 liter of 630 liter.



### elektrisch wegklapbare trekhaak

De 100% elektrisch wegklapbare trekhaak wordt automatisch geactiveerd door simpelweg op een knop in de kofferbak te drukken. Hij kan in slechts enkele seconden worden ingetrokken of worden uitgeklast.



### sidesteps

Benadruk de robuuste stijl van de nieuwe Renault Austral met de sidesteps, die de toegang tot accessoires op het dak vergemakkelijken en de carrosserie beschermen tegen dagelijkse schokken.



### esprit Alpine vloermatten

Kies uit een volledig assortiment matten om het passagierscompartiment van jouw voertuig te beschermen. Herbevestig zijn uitgesproken sportieve look met een exclusieve signatuur dankzij de premium esprit Alpine vloermatten.



**download de PDF (6 MB)**  
**van de accessoiresbrochure**

**samenstellen →**



# Renault services

**Vervang wat nodig is, op het juiste moment. Dankzij de verbonden en voorspellende onderhoudsfuncties is het eenvoudig om uw geheel nieuwe Renault Austral E-Tech full hybrid te onderhouden. En dankzij de My Renault-applicatie raadpleeg je offertes, online afspraken en de onderhoudsgeschiedenis.**

**[lees meer over Renault services](#)**



Alles is in het werk gesteld om juiste en actuele informatie in deze uitgave ten tijde van zijn verschijning (januari 2023) te vermelden. Deze brochure werd samengesteld op basis van voorseries of prototypes. In het kader van zijn streven naar constante verbetering van zijn producten behoudt Renault zich op ieder moment het recht voor om wijzigingen in de specificaties en aan de beschreven en afgebeelde auto's en accessoires door te voeren. Eventuele wijzigingen worden zo snel mogelijk aan de Renault-dealers doorgegeven. Per land kunnende op de markt gebrachte versies verschillen en kunnen bepaalde uitrustingen niet leverbaar zijn (standaard, optioneel of accessoire). Raadpleeg daarom uw plaatselijke Renault-dealer voor de meest recente informatie. Vanwege technische beperkingen bij het drukproces kunnen de in deze brochure afgebeelde kleuren verschillen van de echte kleur van de lakken en materialen in het interieur. Alle rechten voorbehouden. Renault is op geen enkele wijze aansprakelijk voor mogelijke gevolgen van onjuistheden of onvolkomenheden van de inhoud van deze brochure. Gehele of gedeeltelijke reproductie van deze publicatie in welke vorm of met welk middel dan ook is verboden zonder voorafgaande schriftelijke toestemming van Renault.

Publicis - foto credits: C. Violet, F. Schlosser, S. Staub, © Renault Marketing 3D-Commerce, Pagécran - januari 2023.  
RENAULT NEDERLAND - BOEINGAVENUE 275 - 1119 PD SCHIPHOL-RIJK / POSTBUS 75784 - 1118 ZX SCHIPHOL-RIJK

Renault adviseert



**samenstellen →**